

協賛趣意書

会期：2019年6月2日（日）～6日（木）

会場：石川県立音楽堂

<http://www2.issjp.com/petrophase2019/>

2018年12月7日現在

ご挨拶

拝啓

貴社ならびに関係団体の皆様におかれましては、ますますご清栄のこととお慶び申し上げます。

さて、来る2019年6月2日（日）～6日（木）、石川県立音楽堂におきまして、PetroPhase 2019を開催することとなりました。PetroPhaseは1999年より毎年開催されている国際会議で、石油に関する相挙動やファウリングやアスファルテン析出問題など、上流から下流に至るまで石油産業が直面する課題について、民間企業および学界の研究者が発表を行い、その解決策を見出す議論の場として大いに活用されています。

これまでの開催場所は、北米・南米・欧州地域に限られてきましたが、この度、関係者の皆様のご努力によって、日本での開催が決まりました。参加者人数は約200名を見込んでおり、北米、中南米、欧州以外にもアジア、中東地域からの多くの参加者を予想しています。そのため、国内の企業や研究者の方々が本会議に参加することで、相挙動やファウリングやアスファルテン析出に起因する諸問題に関する海外での事例や最先端の研究に触れることができます。また、皆様ご自身の研究発表の機会、海外企業・研究者とのネットワークの構築の場として本会議をご利用して頂くことができます。さらに、より多くの方々が参加できるように、世界が注目している日本の技術（メタンハイドレート開発技術やペトロリオミクス技術）に関連するセッションとして、非在来型石油・天然ガスの特別セッションを組み込みました。また今回20周年を記念し、石油相挙動の権威でPetroPhase発起人でおられるWiehe先生の特別講演を予定しています。

今回の日本で開催されるPetroPhase 2019は、20周年目のアジアで初めて開催される記念すべき大会になりますので、海外から非常に注目されています。組織委員会では、本会議を成功に導くために、多くの参加者を得て会議登録費を安くするため、後援、協賛、資金面でのスポンサーの募集などのご協力をお願いしております。つきましては、PetroPhase 2019の開催概要を記した本趣意書に添えて、会議スポンサーの募集要項、展示・広告募集要項を添付させて頂きました。つきましては、本趣旨をご理解いただき、誠に恐縮ではございますが、学会開催へのご協力を賜りますようお願い申し上げます。

組織委員会を代表しまして、今大会の開催が、石油企業間のネットワークの更なる強固、アスファルテン析出問題などの解決に貢献することを切に期待しております。

敬具

2018年6月吉日

PetroPhase 2019 組織委員長

増田 昌敬

東京大学 人工物工学研究センター

目次

I. 開催趣意書

開催概要	2
------	---

II. パッケージスポンサー募集要項

パッケージスポンサー一覧	7
--------------	---

お申込、お支払について	8
-------------	---

III. 展示募集要項

出展要項	10
------	----

お申込、お支払について	11
-------------	----

IV. 広告・プロモーション募集要項

スポンサーオプション一覧	13
--------------	----

お申込、お支払について	14
-------------	----

I. 開催趣意書

開催概要

1 会議の名称

The 20th International Conference on Petroleum Phase Behavior and Fouling (PetroPhase2019)

2 主 催

PetroPhase 2019 組織委員会

3 開催期間 2019年6月2日(日)～6日(木) (5日間)

開催場所 石川県立音楽堂

(住所：〒920-0856 石川県金沢市昭和町 20-1 / TEL: 076-232-8111)

4 会議の特徴

PetroPhase は、石油に関する相挙動や閉塞現象（ファウリング、アスファルテン析出問題）に真正面から科学的に取り組む国際会議として 1999 年に始まった。世界中から上流と下流部門の研究者と技術者が一堂に会し、石油の生産・採掘・輸送・精製における諸問題を議論する最先端かつ殆ど唯一の国際会議である。対象とする主な課題は、次の通り。

- ・石油性状、石油化学
- ・上流、中流、下流におけるファウリング
- ・石油精製、プロセス、改質
- ・アスファルテン、ワックス析出
- ・エマルジョン
- ・混相流
- ・最先端科学技術の石油分野への応用
- ・流動保証 (flow assurance)

ほぼ毎年開催されており、場所は北米と欧州交互が基本である。既存の団体が主催する会議ではなく、歴代の議長経験者を中心に構成される PetroPhase 運営委員会の承認により、開催地の大学教授や石油関連企業の技術者らによって自発的に運営されている。

5 組織委員一覧

委員長：増田昌敬（東京大学）

共同委員長： 江波戸俊和（独立行政法人 石油天然ガス・金属鉱物資源機構(JOGMEC)）
田中隆三（出光興産株式会社）

委員： 高柳正純（独立行政法人 石油天然ガス・金属鉱物資源機構(JOGMEC)）
森本正人（国立研究開発法人 産業技術総合研究所(AIST)）
米林英治（国際石油開発帝石株式会社）
Liang Yunfeng（東京大学）

6 日本開催の意義

(1) 初のアジア開催

第 20 回という記念すべき年に PetroPhase 2019 金沢が初めてのアジア開催となる。

第 1 回 - 1999 年	アメリカ、ヒューストン
第 2 回 - 2000 年	デンマーク、コペンハーゲン
第 3 回 - 2002 年	アメリカ、ニューオリンズ
第 4 回 - 2003 年	ノルウェー、トロンハイム
第 5 回 - 2004 年	カナダ、バンフ
第 6 回 - 2005 年	オランダ、アムステルダム
第 7 回 - 2006 年	アメリカ、アシュビル
第 8 回 - 2007 年	フランス、ポー
第 9 回 - 2008 年	カナダ、ビクトリア
第 10 回 - 2009 年	ブラジル、リオデジャネイロ
第 11 回 - 2010 年	アメリカ、ジャージーシティ
第 12 回 - 2011 年	イギリス、ロンドン
第 13 回 - 2012 年	アメリカ、セントピーターズバーグ
第 14 回 - 2013 年	フランス、リュエイルマルメゾン
第 15 回 - 2014 年	アメリカ、ガルベストン
第 16 回 - 2015 年	メキシコ、リビエラ・マヤ
第 17 回 - 2016 年	デンマーク、エルノシア
第 18 回 - 2017 年	フランス、ル・アーブル
第 19 回 - 2018 年	アメリカ、パークシティ
第 20 回 - 2019 年	日本、金沢

PetroPhase 2016 において運営委員会から日本開催の提案があった。これは、これまでの日本の研究開発が高く評価され、継続的な貢献を求められている事が背景にある。日本が中心となってアジア全体の技術力を向上させ、石油産業の高効率化とそれを通じて地球環境の保全に資することが期待される。

(2) 日本の研究成果の発信

日本独自の最先端技術を世界に発信することで、科学立国としての信頼と国際的友好関係を保持することができる。特に世界から注目されている国家プロジェクトとして、メタンハイドレート生産技術とペトロリオミクス技術^{*}が挙げられる。そのため金沢では、ハイドレートと非在来型石油に関する課題を議論する特別セッションを設ける。

^{*}石油に含まれる膨大な種類の分子を網羅的に把握し、その化学構造と組成に基づいて、様々な物理挙動や反応特性を解析し予測しようとする研究分野

(3) 日本の石油産業の活性化

様々な技術課題に取り組んでいる海外の著名な研究者から最新の研究成果が発表され、各課題について直接討議できる。初のアジア開催であるため、従来大会よりアジアや中東圏からの参加者が多く見込まれる。また、石油相挙動の権威で PetroPhase 発起人でもあられる Wiehe 先生の 20 周年特別講演が予定されており、各方面の主要人物が集うと期待される。上流部門と下流部門、研究者（科学）と技術者（工学）、学界と産業界といった枠を越えて、石油技術に関する重要課題について討議し交流することができる。以上より、本会議は日本の総合的な産業力強化に繋がる場として期待される。

7 会議計画の概要

(1) 会議の構成

	AM	PM	Evening
June 2 nd (Sun) Day1		Registration	Opening Reception
June 3 rd (Mon) Day2	Flow Assurance I , II	Flow AssuranceⅢ Upgrading and Fouling	
June 4 th (Tue) Day3	Petroleum Properties and Phase behavior I , II	Petroleum Properties and Phase behaviorⅢ Poster Session	
June 5 th (Wed) Day4	Petroleum Chemistry I , II	Petroleum ChemistryⅢ Unconventional Gas & Crudes	Gala Dinner
June 6 th (Thu) Day5	Emulsions I , II		

(2) 会議使用言語

英語

(3) 参加予定国（50 音順）

アメリカ合衆国、アラブ首長国連邦、アルジェリア、アルゼンチン、イギリス、イタリア、オーストラリア、オランダ、カナダ、韓国、コロンビア、スペイン、中国、デンマーク、ドイツ、ナイジェリア、日本、ノルウェー、ハンガリー、フィンランド、ブラジル、フランス、ベトナム、ベネズエラ、ベルギー、ポルトガル、マレーシア、メキシコ、ロシア連邦、等

(4) 参加予定者数

200名

(5) 会議プロシーディングス

会期中に刊行し、参加者に配布する。

(6) 著名な参加者（予定）

Alberto Di LULLO	ENI, Italy
Andrew YEN	Nalco, USA
Ben SMITH	BP, UK
Carlos LIRA-GALEANA	IMP, Mexico
Daniel MERINO GARCIA	Repsol, Spain
David JENNINGS	Baker Hughes, USA
Edo S. BOEK	Queen Mary University of London, UK
Frans VAN DEN BERG	Black Oil Solutions, The Netherlands
Harvey YARRANTON	University of Calgary, Canada
Honggang ZHOU	Total EP, France
Irv WIEHE	Soluble Solutions, USA
Isabelle MERDRIGNAC	IFPEN, France
Jean Francois ARGILIER	IFPEN, France
Jean-Luc DARIDON	University of Pau, France
Jianxin WANG	Chevron, USA
Johan SJØBLOM	NTNU, Norway
John SHAW	University of Alberta, Canada
Michael HOEPFNER	University of Utah, USA
Michael T. KLEIN	University of Delaware, USA
Murray GRAY	University of Alberta, Canada
Nicolas PASSADE-BOUPAT	Total EP, France
Nicolas VON SOLMS	Technical University of Denmark, Denmark
Peter KILPATRICK	University of Notre Dame, USA
Pierre Giusti	TOTAL RAFFINAGE CHIMIE, France
Ryan RODGERS	Florida State University, USA
Simon ANDERSEN	Asphalteam, Denmark
Steven ROWLAND	Future Fuels Institute, USA
Sunghwan KIM	Kyungpook National University, South Korea
Sylvain VERDIER	Haldor-Topsøe, Denmark
Wanderson ROMAO	Federal University of Espirito Santo, Brazil
Walter G. CHAPMAN	Rice University, USA
Wei YAN	Technical University of Denmark, Denmark
Yajaira COMBARIZA	University of Santander, Colombia

Ⅱ. パッケージスポンサー募集要項

1) パッケージスポンサー： スポンサーレベル

※税込価格

項目	プラチナ 1,080,000 円	ゴールド 540,000 円	シルバー 270,000 円	ブロンズ 108,000 円
PetroPhase 2019 公式ウェブサイト への貴社ロゴ掲載	○	○	○	○
プログラムブックへの貴社ロゴ掲載	○	○	○	○
講演会場への貴社ロゴ掲示	○	○	○	-
Gala Dinner での貴社ロゴ掲示	○	○	-	-
ノベルティグッズへの貴社ロゴ掲載	○	-	-	-
プログラムブックへの広告掲載	表 2/表 3 1 ページ・カラー	後付 1 ページ・ カラー	後付 1/2 ペー ジ・カラー	後付 1/4 ペー ジ・カラー

(2) お申込、お支払について

全てのスポンサーの申込は先着順で受け付けられます。原則、締切日以降は、お申込を受け付けられません。

申込締め切り： 2019 年 3 月末日

1. お申込み方法

添付の申込用紙に必要事項をご記入の上、メールまたはファックスにて下記までお送り下さい。

PetroPhase 2019 運営事務局

株式会社 アイ・エス・エス内

〒108-0073 東京都港区三田 3-13-12 三田 MT ビル 8 階

TEL : 03-6369-9984 FAX : 03-3453-1180

E-mail: PetroPhase2019@issjp.com

機関・企業名は、プログラム掲載時に英語表記が必要になりますので必ずお記入ください。なお、お申込書に記載の表記を使用させていただきますので、お間違えないようご注意ください。（大文字・小文字もそのままの記載となります）。また、機関・企業ロゴも必要となりますので、ご提示をお願いいたします。

2. お支払い方法

お支払は全て日本円をお願い致します。申込用紙を受理した後、事務局より請求書を発行いたします。請求書に記載された支払期日までに、指定された口座へご入金ください。振込手数料は申込者のご負担となります。

3. キャンセルについて

ご入金後のキャンセルは受け付けられませんので、予めご了承くださいませようをお願いいたします。

III. 展示

1) 出展要項

会議会期：2019年6月2日（日）～6日（木）

会議会場：石川県立音楽堂 全館

展示会場：邦楽ホール ホワイエ（2F）

申込締め切り（予定）：2019年3月末日

スケジュール：搬入2019年6月1日PM～/搬出2019年6月6日PM（予定）

※詳細は後日お知らせいたします。

● 出展料金

ブースタイプ	単位	サイズ	価格（税込）
基礎小間	1	1.62 m ² (W1.8m×D0.9m)	216,000 円

● 料金に含まれているもの

- 展示スペース
- 展示ブース（シェルスキーム）
- 照明
- 電気ソケット+電気供給
- 椅子1脚
- 出展社バッジ 2枚
- プログラムブックへの企業名の掲載
- 公式ウェブサイトへのロゴ掲載

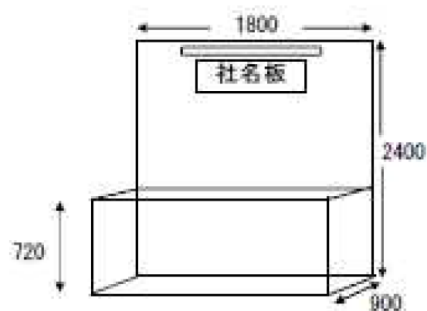

● 出展小間数（予定）

4小間

展示小間の割り当ては、主催者にて調整の上、決定します。

● 海外からの出展

展示会場は bonded display area として指定されないものとします。任意の展示品については、海外から、ATA Carnet のシステムを使用してください。

● 水・ガスの利用

展示場内での水、プロパン・ガス及び圧縮ガスの使用は基本的に禁止いたします。

● 展示場の管理

展示委員会は展示品と展示場の管理には万全を期していますが、盗難や事故、自然災害等による損失に関しては責任を負いません。

- **会期・会場・時間変更について**

学会会期、会場時間および会場は、やむを得ない事情により変更されることがあります。これらの変更による出展の取り消しは認められません。また、学会はこれらの変更による一切の損失に対して責任を持ちません。

2) お申込、お支払について

全ての申込は先着順で受け付けられます。原則、締切日以降は、お申込を受け付けられません。

1. 申込方法

添付の申込用紙に必要事項をご記入の上、ファックスまたはメールにて下記までお送り下さい。

PetroPhase 2019 運営事務局
株式会社 アイ・エス・エス内
〒108-0073 東京都港区三田 3-13-12 三田 MT ビル 8 階
TEL : 03-6369-9984 FAX : 03-3453-1180
E-mail: PetroPhase2019@issjp.com

機関・企業名は、プログラム掲載時、社名板制作時に英語表記が必要になりますので、必ずご記入ください。なお、申込書に記載の表記を使用させていただきますので、お間違えないよう、ご注意ください。（大文字・小文字もそのままの記載となります）また、機関・企業ロゴも必要となりますので、ご提示をお願いいたします。

2. 支払方法

お支払は全て日本円をお願い致します。申込用紙を受理した後、事務局より請求書を発行いたします。請求書に記載された支払期日までに、指定された口座へ出展料金をご入金ください。振込手数料は申込者のご負担となります。

3. キャンセルについて

ご入金後のキャンセルは受け付けられませんので、予めご了承くださいませようをお願いいたします。

IV. 広告・プロモーション募集要項

1) スポンサーオプション一覧

1. 制作物への広告掲載

※申込締切日：2019年3月末日

- プログラムブック（発行予定部数：300部）

PetroPhase 2019 のプログラムブックは、学会のプログラム、社交行事および一般情報を含み、参加者全員に配布されます。なお、下記掲載料には、デザイン料は含まれておりませんのでご了承ください。

媒体制作部数：300部（予定）

原稿様式：版下原稿はイラストレーターの方にてお送りください。

種類	掲載場所・仕様	料金（税込）	募集枠数
プログラムブック	後付 1 ページ/カラー	86,400 円	3
	後付 1/2 ページ/カラー	54,000 円	3

2. 会場内での各種サービス

※申込締切日：2019年3月末日

- ポスターセッション

会期中、ポスター会場にて貴社のポスターを掲示いただけます。

公式ウェブサイト、プログラムブックへ貴社ロゴを掲載いたします。

種類	PR 媒体・仕様	料金（税込）	募集枠数
ポスターセッション	① ポスター会場での貴社ポスター掲示	216,000 円	3
	② 公式ウェブサイト、プログラムブックへの貴社ロゴ掲載		

- コーヒーブレイク
会期中、一日最大 2 回、参加者にコーヒー・紅茶・お茶菓子を提供いたします。
会場：石川県立音楽堂
時間：10:00～10:30、15:00～15:30（1 日最大 2 回）

種類	PR 媒体・仕様	料金（税込）	募集枠数
コーヒーブレイク (1 日)	① サインボードへの社名ロゴ掲載 ② プログラム集での社名ロゴ掲載	216,000 円	3

3. プロモーショングッズ

※申込締切日：2019 年 3 月末日

- コングレスバッグへのノベルティ/チラシの封入
参加者全員に配布されるコングレスバッグに、ノベルティ/チラシを封入いたします。
ノベルティは貴社にてご準備をお願いいたします。
チラシのサイズは、A4 以下とさせていただきます。
チラシは、お申込企業にてご作成いただけます。

種類	料金（税込）	募集枠数
ノベルティ封入	86,400 円	10
チラシ封入（1 枚あたり）	108,000 円	10

2) お申込、お支払について

全てのスポンサーの申込は先着順で受け付けられます。原則、締切日以降は、お申込を受け付けられません。

4. お申込み方法

添付の申込用紙に必要事項をご記入の上、ファックスまたはメールにて下記までお送り下さい。

PetroPhase 2019 運営事務局
株式会社 アイ・エス・エス内
〒108-0073 東京都港区三田 3-13-12 三田 MT ビル 8 階
TEL : 03-6369-9984 FAX : 03-3453-1180
E-mail: PetroPhase2019@issjp.com

機関・企業名は、プログラム掲載時に英語表記が必要になりますので必ずお記入ください。なお、お申込書に記載の表記を使用させていただきますので、お間違えないようご注意ください。（大文字・小文字もそのままの記載となります）。また、機関・企業ロゴも必要となりますので、ご提示をお願いいたします。

5. お支払い方法

お支払は全て日本円をお願い致します。申込用紙を受理した後、事務局より請求書を発行いたします。請求書に記載された支払期日までに、指定された口座へご入金ください。振込手数料は申込者のご負担となります。

6. キャンセルについて

ご入金後のキャンセルは受け付けられませんので、予めご了承くださいませようをお願いいたします。

締切 :2019 年 3 月末日

PetroPhase 2019 パッケージスポンサー申込書

(送付先) F A X : 03-3453-1180 または E-mail : petrophase2019@issjp.com

下記パッケージスポンサー枠に申し込みます。

記入日 年 月 日

貴社名 :

ご担当者名 :

連絡先 : 〒

Tel :

Fax :

E-mail :

下記の事項にご記入ください。

◆申込枠

申込	スポンサータイプ	単位	価格 (税込)
1	プラチナスポンサー	1	1,080,000 円
2	ゴールドスポンサー	1	540,000 円
3	シルバースポンサー	1	270,000 円
4	ブロンズスポンサー	1	108,000 円

◆貴社名 (英語表記) ※プログラム集等に記載されますのでお間違いのないようお願いいたします。

--

締切 : 2019 年 3 月末日

PetroPhase 2019 展示会申込書

(送付先) F A X : 03-3453-1180 または E-mail : petrophase2019@issjp.com

機器展示を申し込みいたします。

記入日 年 月 日

貴社名 :

ご担当者名 :

連絡先 : 〒

Tel :

Fax :

E-mail :

下記の事項にご記入ください。

◆申込小間数

	ブースタイプ	単位	サイズ	価格 (税込)	申込小間数
3	基礎小間 (小)	1	1.62 m ² (W1.8m×D0.9m)	216,000 円	小間
	合計金額				円

◆貴社名 (英語表記) ※基礎小間の社名板に記載されますのでお間違いのないようお願いいたします。

--

締切 :2019 年 3 月末日

PetroPhase 2019 広告・プロモーション申込書

(送付先) FAX : 03-3453-1180 または E-mail : petrophase2019@issjp.com

下記スポンサー枠に申し込みます。

記入日 年 月 日

貴社名 :

ご担当者名 :

連絡先 : 〒

Tel :

Fax :

E-mail :

下記の事項にご記入ください。

◆申込枠

No.	タイプ	価格 (税込)	申込枠数
1	制作物への広告掲載 プログラムブック 後付 1 ページ/カラー	86,400 円	枠
	プログラムブック 後付 1/2 ページ/カラー	54,000 円	枠
2	会場内での各種サービス ポスターセッション	216,000 円	枠
	コーヒーブレイク	216,000 円	枠
3	プロモーショングッズ ノベルティ封入	86,400 円	枠
	チラシ封入 (1 枚あたり)	108,000 円	枠
合計金額		円	

◆貴社名 (英語表記) ※プログラム集等に記載されますのでお間違いのないようにお願いいたします。

--